

POHONSERVIS

Návod k montáži a obsluze

PASS

PASS 1200 PASS 1800 PASS 2500

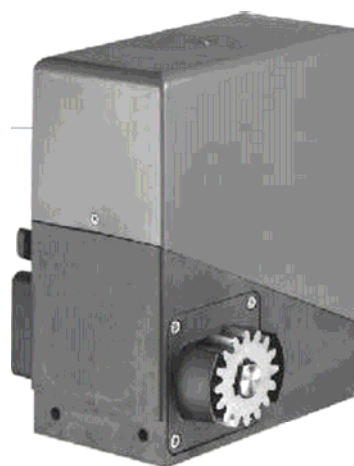

Elektromechanický pohon pro posuvné brány

- provozní napětí 230V / pro PASS 2500 - 380V
- plynulé nastavení síly pro otevření i zavření
- provozní zatížení 80% ve 20°C
- rychlá montáž
- **uložení v oleji**
- magnetické koncové spínače



Přehled dodávaných modelů

Typ	Napájení	Provozní napájení	Odběrový Proud max.	Způsob mazání	Max.krouťící moment	Rychlost posuvu	Max .hmotnost brány	Výkon motoru	Pomalý rozjezd
PASS 1200	230V +/-10% 50Hz	230V	2,8 A	Olej	10 N/m	0.147 m/sec	1200 kg	600 W	Ne
PASS 1800	230V +/-10% 50Hz	230V	3,4 A	olej	14 N/m	0.147 m/sec	1800 kg	700 W	Ne
PASS 2500	380V	380V		olej	20 N/m	0.147 m/sec	2500 kg		Ne

VŠEOBECNÉ INFORMACE

Je striktně zakázáno kopírovat nebo rozmnožovat tento Návod k montáži a obsluze, bez písemného souhlasu výrobce. Překlad do dalších jazyků celku nebo částí návodu je bez písemného souhlasu a schválení zakázáno. Všechna práva tohoto dokumentu jsou rezervovaná.

Výrobce a dodavatel nenesou odpovědnost za poškození nebo špatnou funkci, způsobené nesprávnou instalací nebo nevhodným použitím produktu. **Doporučujeme uživateli podrobně pročíst tuto příručku.**

Výrobce a dodavatel nepřijímají odpovědnost za poškození nebo špatnou funkci, způsobené použitím společně se zařízením ostatních výrobců.

V tomto případě je záruka neplatná.

Výrobce a dodavatel nepřijímají odpovědnost za škody nebo zranění, pokud nebudou přesně dodržena pravidla instalace, provozu a údržby, tak jak jsou popsána v této příručce, a pravidla bezpečného provozu, tak jak jsou popsána v kapitole BEZPEČNOSTNÍ POKYNY.

S cílem zlepšování produktů si výrobce a dodavatel ponechává právo kdykoli provést změny v návodu, bez předcházejícího varování. Tento dokument se přizpůsobí inovacím zařízení v okamžiku, kdy bude nový model dán do prodeje.

BEZPEČNOSTNÍ POKYNY VŠEOBECNÉ BEZPEČNOSTNÍ POKYNY PRO MONTÁŽ A PROVOZ ZAŘÍZENÍ

- Tato obecná pravidla musí být vždy respektována během instalace, připojení, testování, zkušebního chodu, provozu a údržby zařízení.
- Výrobce a dodavatel nepřebírá odpovědnost za poškození nebo zranění způsobené špatnou instalací, neshodující se s tímto montážním návodem.
- Veškeré úkony spojené s instalací a údržbou zařízení smí provádět pouze osoba kvalifikovaná s patřičným oprávněním a znalostí bezpečnostních předpisů.
- Instalace zařízení vyžaduje praktickou a teoretickou znalost mechanismů, elektroniky, příslušných norem a zákonů.
- Amatérská instalace je striktně zakázána, pokud se neprokáže patřičné oprávnění.
- Nepokračujte v instalaci nebo provozu v případě jakékoliv známky nestandardního chodu nebo chování zařízení.
- Pečlivě prostudujte tuto příručku před vlastní instalací, a v případě nejasností nebo nesouladu kontaktujte odbornou firmu.
- Neprovádějte upravení nastavitelných hodnot v případě, že jste neporozuměli procedurám popsaných v této příručce.
- Během instalace, připojování, v době zkušebního chodu a v provozu dodržujte platnou preventivní ochranu a bezpečnostní předpisy.
- Uložte tuto příručku na bezpečném a dostupném místě.
- V zájmu bezpečného a optimálního chodu zařízení používejte pouze originální náhradní díly, doplňky, bezpečnostní a ovládací prvky.
- Neprovádějte změny nebo úpravy na žádném z komponentů systému. Tyto zásahy mohou způsobit špatnou funkci zařízení.

Výrobce a dodavatel nepřebírá odpovědnost za následky takového jednání.

- Zařízení nesmí být používáno, jestliže nebyla ukončena veškerá nastavovací a seřizovací procedura, a pokud neproběhl testovací a zkušební provoz.
- Pokud vnikne kapalina do prostoru zařízení, odpojte přívod proudu a neprodleně kontaktujte servis. Použití zařízení v takovýchto podmínkách může způsobit riskantní a nebezpečné situace.
- V případě chyb nebo nejasností v této příručce nesmí být zařízení použito. V tomto případě ihned kontaktujte dodavatele.

SKLADOVACÍ INSTRUKCE

Výrobce a dodavatel nepřebírá odpovědnost za poškození zařízení způsobené nesprávným skladováním nebo manipulací, a v případě, že nebudou dodrženy následující podmínky:

- Zařízení skladujte v zavřených a suchých prostorách, v teplotách mezi -20 až $+70$ °C
- Neskladujte zařízení v blízkosti tepelných zdrojů a přímých plamenů
- Skladujte zařízení v horizontální poloze, ale ne na zemi.



DŮLEŽITÉ ZÁSADY A POKYNY PŘED VLASTNÍ INSTALACÍ



- Zkontrolujte funkčnost brány. Před instalací zařízení musí být brána plně funkční. Instalované zařízení je určeno pouze pro pohyb brány. Zařízení nesmí sloužit jako nosný prvek.
- Odstraňte případné nadměrné tření systému brány a zkontrolujte funkčnost vodičích kladek a koleček.
- Brána se musí v celém pracovním prostoru pohybovat se stejným odporem. Zvláště u nesených bran zkontrolujte, zda v koncových polohách není třeba vyvinout větší sílu. Pokud tomu tak je, tuto závadu odstraňte seřizením brány.
- Zkontrolujte, zda během pohybu brány nedochází ke stranovým výkyvům. Tyto výkyvy jsou pro montáž zařízení nepřijatelné.
- Zkontrolujte, zda jsou instalované koncové mechanické zářezky brány. Tyto jsou nutné pro zamezení vyjetí brány z vedení.
- Zařízení je určeno pouze pro provoz brány v horizontální poloze, a nesmí se instalovat (bez použití dalších přídatných bezpečnostních prvků) na brány s horizontální odchylkou (šikmé).

TECHNICKÁ DATA

Výrobce a dodavatel si vyhrazují právo změny uvedených údajů bez předchozího varování, vzhledem k neustálému vývoji produktů.

PASS - MOTOR				
Elektromechanický pohon pro posuvné brány se zabudovanou elektronickou řídicí jednotkou.		ELEKTRONIKA – 230V		
			PASS 1200	PASS 1800
Síťové napájení	V		230 V ac 50 Hz	230 V ac 50 Hz
Napájení pro motor	V		230V	230V
Výkon	W		600	700
Příkon max.	A		2,8	3,4
			-	-
Zabudovaná řídicí jednotka		ano		
Tlačná síla	N/m		35	46
Způsob mazání	Typ		olej	olej
Koncové spínače		2 magnetické - kontaktní		
Optický snímač otáček		Ne		
Rychlost posuvu	m/sec		0.147	0.147
Modul ozubeného kola			M4	M4
Maximální vytížení	%		80	60
Nominální pracovní čas	min		52	52
Provozní teplota	°C	od -20 do +60		
Stupeň krytí	IP	45		
Motorová izolační třída		D		
Způsob kotvení		Součástí je kotvící základová deska pohonu		
Rozměry		316 x 140 mm		
Použití v nebezpečném prostředí		Ne		
Maximální váha brány	kg		1200	1800

ELEKTRONICKÁ ŘÍDICÍ JEDNOTKA			
Mikroprocesorová řídicí jednotka pro 230V motor	SC 230		
Napájecí napětí – vstup	230 V ac 50 Hz		
Napětí pro motor – výstup	230 V		
NASTAVITELNÉ MOŽNOSTI		VSTUPNÍ A VÝSTUPNÍ KONEKTORY	
		Motor	Ano
Čas pauzy (sec)	2–215 sec	Snímač otáček	Ne
Nastavení síly	Ano	Koncový spínač otevřeno	Ano
Zpomalení při zavírání	Ne	Koncový spínač zavřeno	Ano
Zpomalení při otevírání	Ne	Impulsní vstup	Ano
Citlivost při najetí na překážku	Ano	Otevřít	Ne
Část. otevření pro chodce	Ano	Zavřít	Ne
ZPŮSOB PROVOZU - VOLITELNÉ MOŽNOSTI		Částečné otevření pro chodce	Ano
Manuální provoz (TOTMANN)	Ano	Stop	Ano
Impulsní program	Ano	Fotobuňka	Ano
Automatický program	Ano	Fotobuňka 1	Ne
Automatický program 2	Ne	Fotobuňka 2	Ne
Automatický program 3	Ne	Kontrolka 24 V ac (3W max)	Ano
Funkce zavření po obnově napětí	Ne	Maják 230 V (40W max)	Ano
Předblikání	Ano	Elektrozámek 24 V ac, 15 VA	Ne
Blikání během pauzy	Ano	Přídavné osvětlení	Ne
Test fotobuněk	Ne	Výstup 24 V dc pro ext. zařízení (200mA max)	Ano
Automatický revers při najetí na překážku	Ano	Vstup pro anténu	Ano
Funkce zavření po přerušení fotobuňky	Ne	Konektor pro přijímač dálkového ovládání	Ano

POZNÁMKA:

POHON PASS 2500 NEOBSAHUJE ŘÍDICÍ ELEKTRONIKU!!!

POPIS ZAŘÍZENÍ

PASS 624/824 je automatický elektromechanický pohon privátních i průmyslových posuvných vrat / bran, vybavený elektronickou jednotkou, a odblokovacím mechanismem pro manuální otevření v případě výpadku proudu, zajištěným klíčem.

KABELÁŽ A MOŽNÉ PRVKY K UŽITÍ

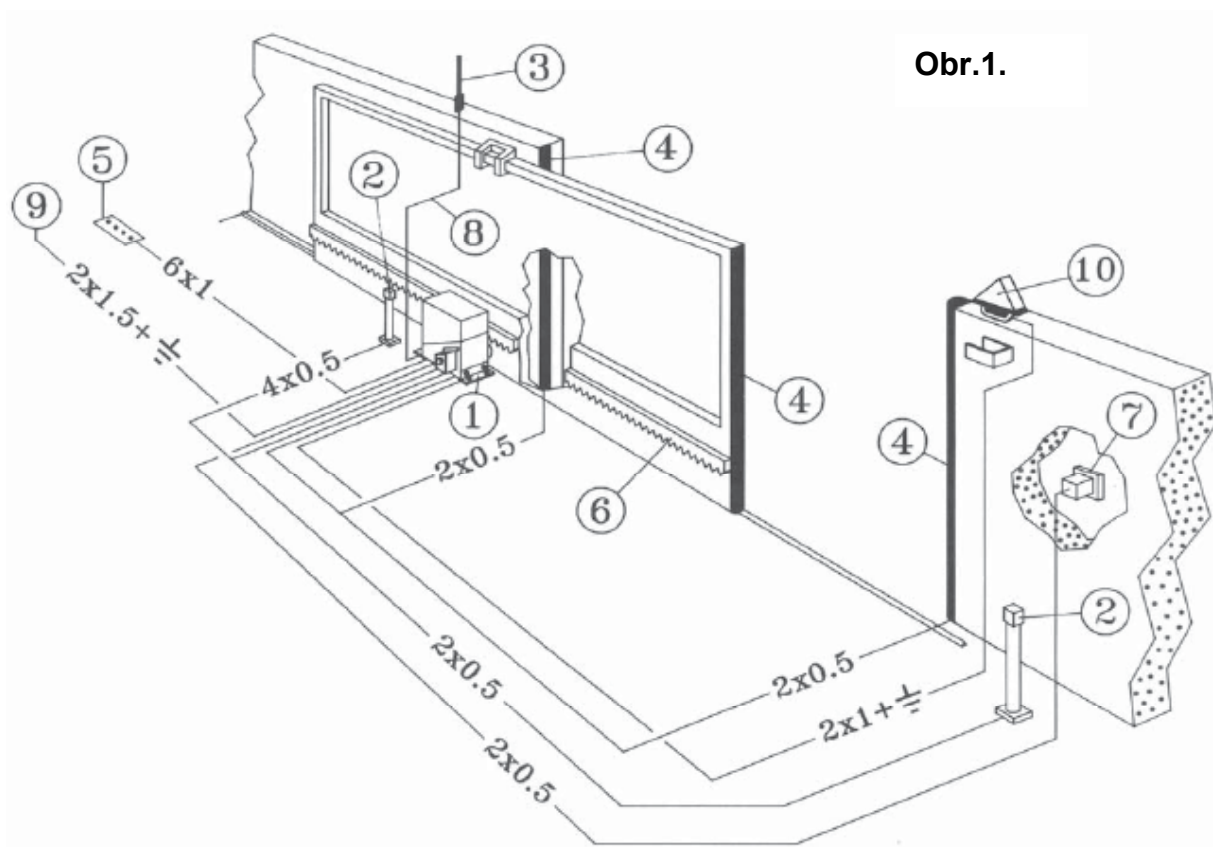

Obr.1.

LEGENDA:

- 1 - POHON / hlavní přívod - kabel CYKY 3x1,5mm (pro verzi PASS 2500 – CYKY 6x1,5mm)
- 2 - BEZPEČNOSTNÍ FOTOBUŇKA / fotobuňka a příp. sloupek – kabel SYKFY 4x0,5mm
- 3 - ANTÉNA / kabel koaxiální
- 4 - KONTAKTNÍ LIŠTA / kabel dle typu lišty (SYKFY 2x0,5mm)
- 5 - HLAVNÍ JISTIČ (10A)
- 6 - OZUBENÝ HŘEBEN (ocelový)
- 7 - KLÍČOVÝ SPÍNAČ / kabel SYKFY 2x0,5mm
- 8 - PŘÍVOD k ANTÉNĚ / kabel koaxiální
- 9 - SAMOSTATNÉ ZEMĚNÍ / CYKY 2 x 1,5mm
- 10 - MAJÁK / CYKY 2 x 1mm

POZOR! Použité kabely a kabelové trasy musí vyhovovat veškerým normám a předpisům.

- U kabelů použitých pro napětí nad 50V je nutný jeden zeleno-žlutý vodič
- Nikdy nevkládejte do stejné kabelové chráničky dohromady kabely s vyšším napětím než 50V a s nižším než 50V. Vždy oddělte tyto kabely a uložte je do zvláštních kabelových chrániček.

Ukončení a propojování kabelů proveďte dle příslušných předpisů a norem.

1 INSTALACE ZAŘÍZENÍ

1.1 VŠEOBECNÉ INSTRUKCE

Před začátkem instalace si důkladně prostudujte BEZPEČNOSTNÍ POKYNY a DŮLEŽITÉ ZÁSADY A POKYNY PŘED VLASTNÍ INSTALACÍ! Osoba, která provádí instalaci, je odpovědná za analýzu rizik a veškerá nastavení, která se týkají provozu brány. Před začátkem instalace se přesvědčte, že k bezpečnému provozu a instalaci není třeba použít dalších prvků, které jsou nutné pro danou aplikaci.

Dále je nutné dodržovat následující podmínky:

- Je striktně zakázáno instalovat zařízení na brány, jejíž konstrukce není dostatečně spolehlivá, a provoz není bezpečný. Automatizace brány nemůže vyřešit chyby v nesprávné instalaci nebo údržbě brány.
- Během instalace dbejte na dodržování bezpečnostních předpisů a norem EN 12453 a EN 12445.
- Zabezpečte, že jednotlivá zařízení, která mají být instalována, se hodí pro danou aplikaci, a že vyhovují všem údajům v kapitole TECHNICKÁ DATA. Nepokračujte v instalaci, pokud se byt' jen jediné zařízení s tímto neshoduje.
- Ujistěte se, že místo instalace není náchylné na záplavy, neobsahuje zdroje tepla nebo přímého ohně, případně jestli se nejedná o obecně nebezpečné prostředí.
- Během instalace chraňte komponenty před stykem s kapalinami (zejména déšť, sníh) nebo před jinými nečistotami (hlína, písek, částičky kovu atd.).

- Řídicí jednotku nepřipojujte pod napětí, pokud není přívodní kabel instalovaný a jištěný dle adekvátních předpisů a norem. PAMATUJTE, ŽE VEŠKERÉ KOVOVÉ ČÁSTI MUSÍ BÝT DOSTATEČNĚ UZEMNĚNY.
- Balící materiály je nutné zlikvidovat dle místních předpisů.
- Při práci používejte ochranné pomůcky.
- Při práci ve výškách nad 2m je nutné se držet předpisů 89/655/EEC, s doplňkem 2001/45/EC.

1.2 ROZMĚRY AUTOMATICKÉHO POHONU

Místo, kde má být nainstalovaný automatický pohon, musí být dostatečně velké pro případnou manipulaci a nastavení systému, zejména pak pro možnost nouzového odblokování v případě výpadku proudu. Celkové rozměry pro pohony PASS 1200 a PASS 1800 jsou uvedeny na obrázku.

1.3 UMÍSTĚNÍ A INSTALACE ZÁKLADNY POHONU

Pro instalaci základny pohonu je třeba dodržovat rozměry (dle obrázku 3. a 4.). Dbejte na rozlišení pravé a levé instalace pohonu. Proměřte důležité rozměry, jako je výška instalace ozubeného hřebene od základny pohonu a orientace umístění základové desky vůči bráně.

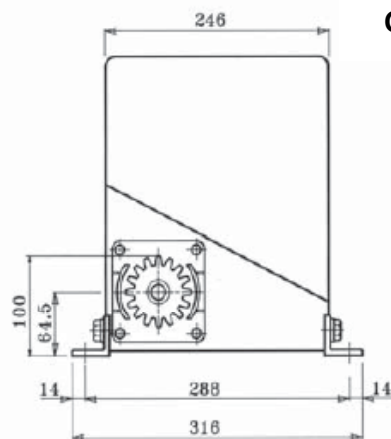

Obr.2.

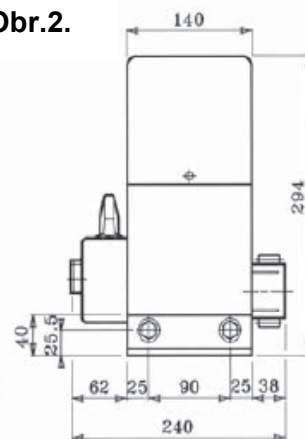

Obr.3.

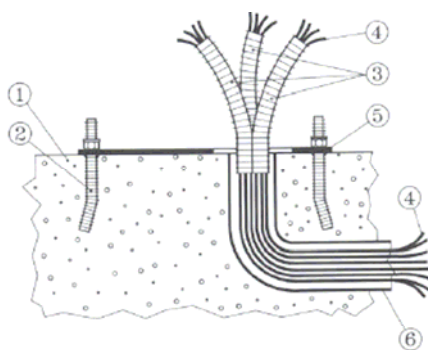

Obr.4.

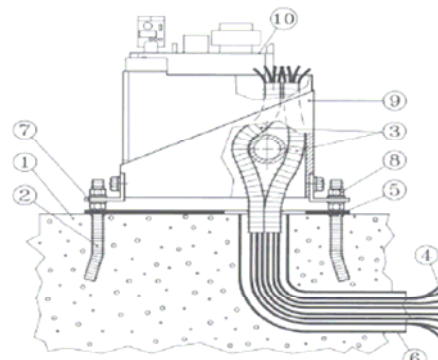
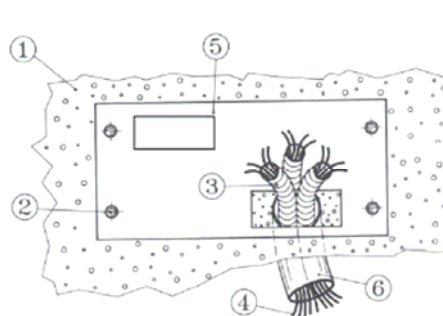
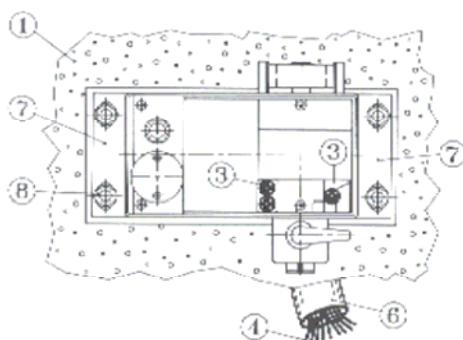

Betonový základ musí být dostatečně velký, aby základová deska byla řádně ukotvena. Vyvedte kabelové chráničky (případně i s protaženým kabelem) z betonového základu přes základovou desku. Nechte vyčnívat dostatečnou rezervu a zabezpečte, aby se do kabelových chrániček nedostala nečistota nebo voda.

Připravte betonovou směs a lít do vyhloubené jámy pro základ (hloubka min 80 cm).

POZOR: Pokud je montáž prováděna na již dříve zhotovený základ, základová deska pohonu se kotví na dostatečně pevné kotvení přes připravené otvory. Zvláštní pozornost dejte na rozměry.

Po vyplnění základové jámy betonovou směsí, provlečte kabelové chráničky otvorem v základové desce a tuto pozvolna vtačte do betonové směsi. Základovou desku je nutné umístit tak, aby při pohledu na bránu z vnitřní strany byl vývod kabelů na pravé bližší straně.

V případě, že základová deska pohonu se montuje na již dříve zhotovený betonový základ, postupujte dle následujícího popisu:

Umístěte základovou desku pohonu na betonový základ. Kabelové chráničky musí být provlečeny skrz otvor v základové desce.

Ujistěte se, že kabelové chráničky jsou v betonovém základu nainstalovány správně a že budoucí vyvrtané otvory pro kotvení neprotínají trasu těchto chrániček.

Přiložením základové desky označte středy kotvicích otvorů. Poté desku odstraňte a vyvrtejte otvory pro kotvy. Desku v rovnováze přišroubujte.

1.4 UMÍSTĚNÍ A INSTALACE POHONU

Dodržte vzdálenost usazení pohonu vůči bráně (viz.obr.5). Sejměte víko pohonu a kryt upínacích šroubů (viz. obr.6.). Jakmile bude pohon správně umístěn a protažena kabeláž, dotáhněte 4 upínací šrouby na základně vůči podloží. Po utažení nasuňte plastové kryty.

Obr.5.

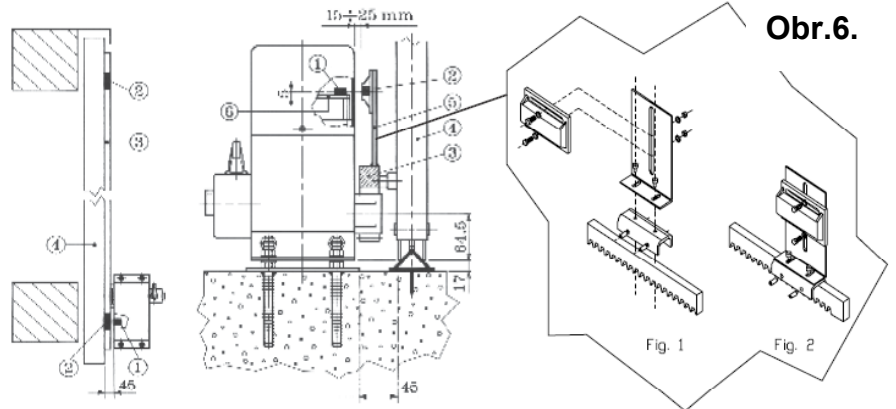
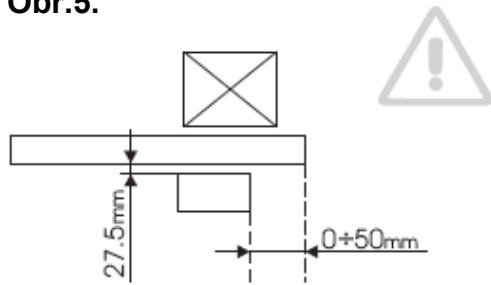

Obr.6.

1.5 INSTALACE OZUBENÉHO HŘEBENE

- Uvolnit nouzové odblokování pohonu, aby bránou šlo pohybovat ručně.
- Úplně otevřete bránu a položte první kus ozubeného hřebene na ozubené kolo pohonu.
- Ozubený hřeben musí dostatečně přesahovat přes osu pastorku, aby bylo možné instalovat koncový spínač otevřeno.
- Označte první otvor ozubeného hřebene a dle typu distancí (šroubovací, navařovací) připevněte hřeben přes první otvor na bránu. Bránou pohybuje ručně a opakujte operaci pro každý otvor v ozubeném hřebenu.
- e) POZOR! Ozubené hřebeny vždy nemusí modulově navazovat jeden na druhý. Je nezbytně nutné při napojování dalšího hřebene přiložit na spodní hranu další ozubenou tyč (dle obr. 8.). Modul ozubení musí ve spoji plynule navazovat.**

DŮLEŽITÉ ! Je bezpodmínečně nutné zabezpečit předepsanou vůli 1mm mezi ozubeným kolem a ozubeným hřebenem (obr.7.). Pohon je pouze hnacím mechanismem, ne nosným, proto na ozubeném kole nesmí ležet žádná zátěž!

f) Poslední ozubený hřeben zkrátte tak, aby hřeben nepřechýlval přes rám brány. Po upevnění posledního hřebene projedte celou dráhu brány a pečlivě sledujte, jestli po celé délce je zachována vůle 1mm (obr. 7.).

g) Pokud jste montovali ozubený hřeben těsně s ozubením ozubeného kola pohonu, je nutné tuto vůli nastavit snížením pohonu.

h) Ručně pohybuje bránou a zkontrolujte, jestli ozubený hřeben po celou délku chodu brány je celou svou šířkou na ozubeném kole a jestli mezi ozubeným kolem pohonu a vlastní bránou je dostatečná mezera. Toto se dá upravit posunutím pohonu na základové desce.

i) Taktéž zkontrolujte, zda ozubený hřeben byl na bránu nainstalován v rovině.

j) Nainstalujte na ozubenou tyč koncové spínače. Veškerý materiál je součástí pohonu. Bránou pohybuje ručně až do požadovaných koncových poloh při provozu a připevněte koncové magnety.

POZOR! Mějte na paměti, že brána při provozu po vypnutí koncového spínače má cca 2 - 3cm dojezd, tzn. že koncové spínače se montují o tuto hodnotu blíže ke středu brány.

Zároveň je nutno dbát na to, aby brána nepřejížděla příliš a nenarážela do mechanických dorazů.

POKUD MÁTE NAINSTALOVANÝ A SEŘÍZENÝ OZUBENÝ HŘEBEN, PROPOJTE VEŠKERÉ KOMPONENTY AUTOMATIZACE (MAJÁK, FOTOBUŇKY,) KABELM DLE NÁKRESU KABELÁŽE.

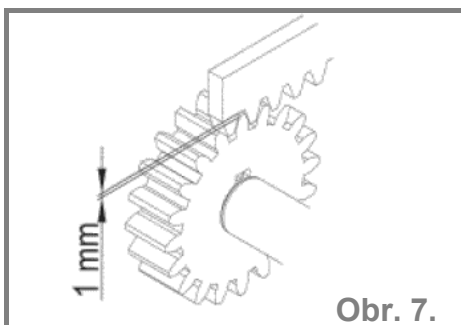

Obr. 7.

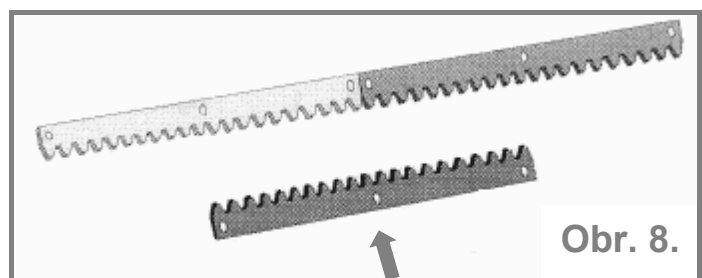

Obr. 8.

1.6 KONCOVÉ SPÍNAČE

Koncový spínač se stává ze tří dílů viz. obr.9. a obr.10. Snímač magnetů (A), který je umístěn v pohonu pod řídicí elektronikou. Základní ocelový díl (E) je k upevnění na ozubený hřeben (C), v místech kde má vypnout pohon v max. otevřené a zavřené poloze. Druhý díl – magnet (B) lze umístit jak na základní ocelový díl, tak přímo na konstrukci brány (D). Nejdále však 15mm od těla pohonu. Verze se 4ks koncových spínačů umožní zpomalení pohonu před dojezdem. Dodatečné 2ks se osadí na požadovaném místě zpomalení viz. obr.13 a související popis. **Magnety jsou jinak polarizovány a tak je nutné vyzkoušet který magnet je pro polohu otevřeno a který magnet pro polohu zavřeno!**

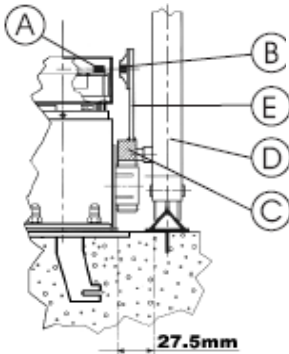

Obr.9.

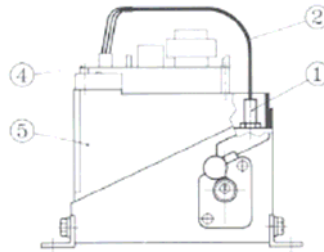

Obr.10.

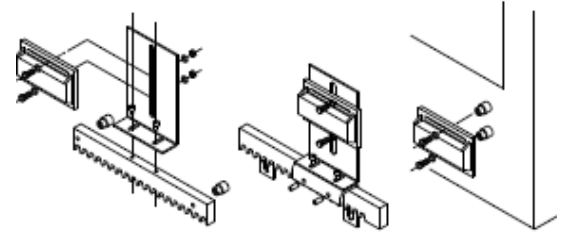

Dbejte také na připojení indukčního senzoru 1. (viz.střední obr) a jeho kabelů 2. s připojením vůči desce řídicí elektroniky 4.

1.7 NASTAVENÍ TLAČNÉ SÍLY

Toto nastavení provádějte s citem a neustálým zkoušením tlačné síly vůči pohybu brány. Zamáčkněte šroubovákem 3. pojistný kolík 1. a do imbusové díry 2. vložte patřičný imbusový klíč 4. Pro zvýšení tlačné síly otáčejte pomalu ve směru hodinových ručiček. Pro snížení otočte zpět.

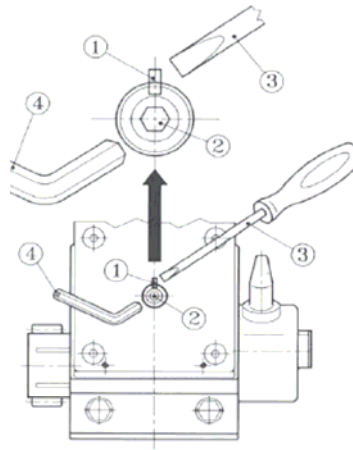

1.8 NOUZOVÉ ODBLOKOVÁNÍ

Tato kapitola je pro použití v případě výpadku proudu nebo poruchy zařízení (viz.obr.11.), pro nouzové otevření brány. Klika / klíče pro odblokování pohonu musí být uloženy na bezpečném a dostupném místě!

- Z boční strany pohonu se nachází zámek pro odblokování pohonu 2. Odklopte krytku zámku 4.
- Vložte klíč 3. do zámku a pootočte klíčkem vlevo tak, aby povyskočila klíčová vložka. Otočením kliky 1. proti směru hodinových ručiček odjistíte spojku pohonu.
- Pohon je odblokován. POZOR na samovolný pohyb brány!!!

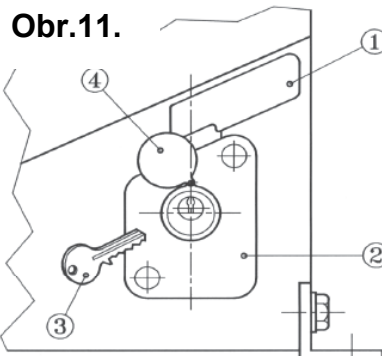

- Bránou lze pohybovat ručně na libovolnou stranu. **BRÁNOU VŠAK NIKDY NEPOHYBUJTE PŘÍLIŠ RYCHLE.** Rychlost posuvu brány při odblokovaném pohonu by měla být stejná jako rychlost posuvu s automatickým pohonem.
- Zpětné zablokování pohonu se provede v opačném pořadí. Po zablokování mírně pohněte bránou, aby zapadla západka nazpět do převodovky.

**POZOR! Pro odemykání klíčem nepoužívejte nadměrnou sílu.
POZOR! Při nerovné bráně může odblokování pohonu způsobit neovládaný pohyb.**

2.1 INSTALACE ELEKTRICKÝCH KABELŮ DO POHONU

Do kabelového otvoru osadte potřebné množství kabelových vývodků, vhodných danému stupni ochrany, protáhněte potřebné kabely a navlečte do vývodků. Zkraťte kabely na délku cca 40 cm od vývodků. **DODRŽUJTE ODDĚLENÍ KABELŮ NAD 50V A DO 50V.**

2.2 PŘIPOJENÍ ŘÍDÍCÍ JEDNOTKY

Při vlastní montáži je třeba připojit síťové napájení 230V a doplňkové prvky instalované se zařízením (fotobuňky, maják....).Připojení motoru, transformátoru a koncové spínače je propojeno výrobcem.

POZOR! Z bezpečnostních důvodů je nutné (a to v první řadě) uzemnění pohnu žluto-zeleným kabelem.

2.3 SCHÉMA A POPIS VSTUPŮ A VÝSTUPŮ ŘÍDÍCÍ JEDNOTKY

Na obr. 12. je celkový přehled vstupních a výstupních svorek řídicí jednotky.

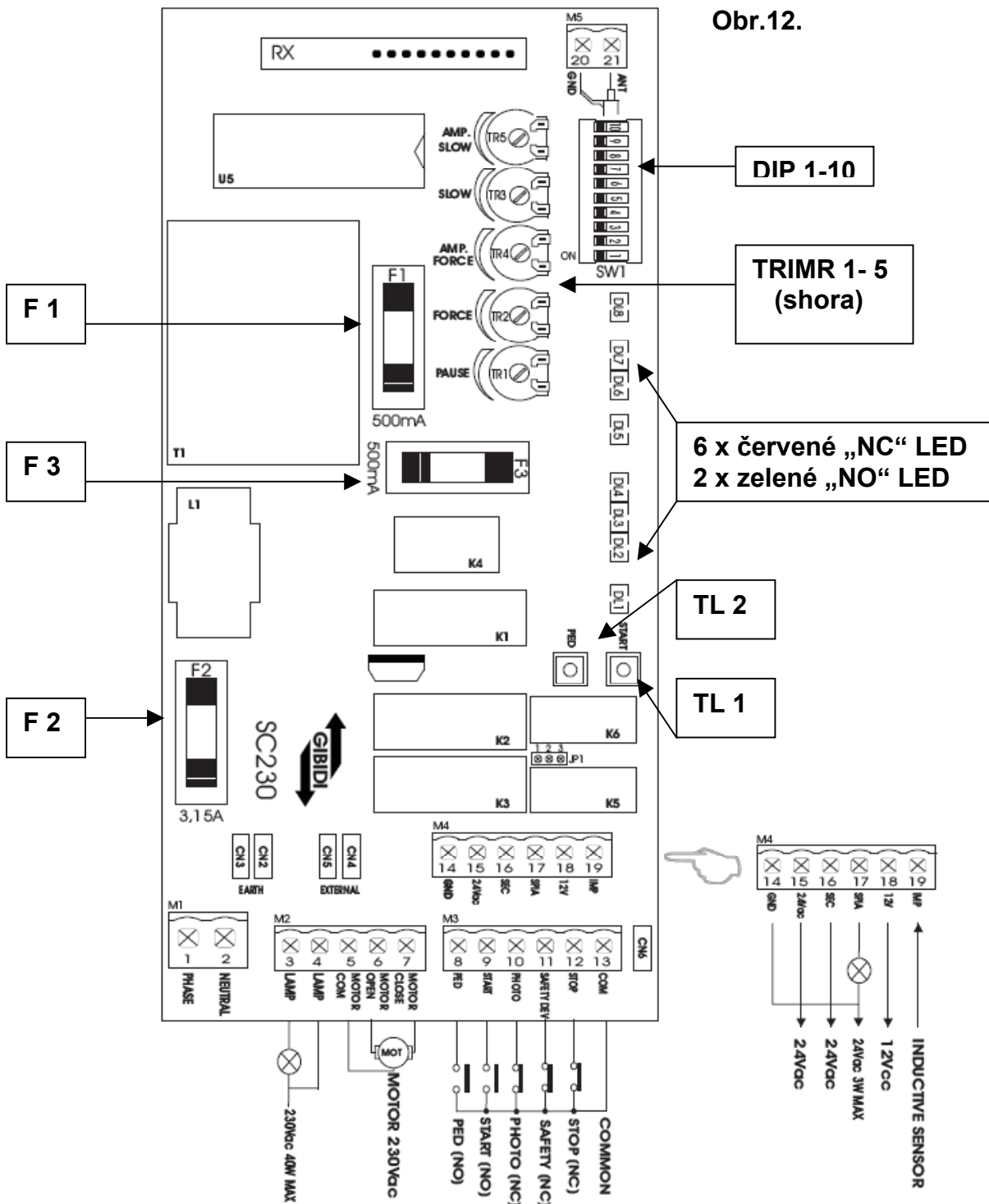

2.4 POPIS ZAPOJENÍ VSTUPŮ A VÝSTUPŮ

<u>SVORKOVNICE</u>	<u>SVORKY</u>	<u>SIGNÁL</u>	<u>POPIS</u>
M1	1	230 Vac	230 Vac vstup FÁZE
M1	2	230 Vac	230 Vac vstup NULA
M2	3	LAMP	Maják 230V,40W,rozdílné blikání provozu
M2	4	LAMP	Maják 230V,40W,rozdílné blikání provozu
M2	5	COM MOTOR	Vnitřní zapojení - společný pro motor
M2	6	OPEN MOT.	Vnitřní zapojení - otevřít pro motor
M2	7	CLOSE MOT.	Vnitřní zapojení - zavřít pro motor
M3	8	PED	Impulsní tlačítko“NO“(částečné otevření)
M3	9	START	Impulsní tlačítko“NO“(celé otevření)
M3	10	PHOTO	Fotobuňky „NC“(popř. propojka s č.14)
M3	11	SAFETY	Bezpečnostní testování“NC“(popř. propojka s 14)
M3	12	STOP	Stop tlačítko„NC“(popř. propojka s č.14)
M3	13	COM	Společný pro svorky 8 - 12
M4	14	GND	0Vac, společný pro svorky 15 - 17
M4	15	+24Vdc	výstup 24VDC–připojení externí zařízení
M4	16	+ SEC	výstup 24VDC–bezpečnostní testování
M4	17	SPIA	Kontrolní světlo 24 Vac, 3W max.
M4	18	12V	Koncový spínač otevřít
M4	19	IMP	Indukční senzor
M5	20	GND	Anténa stínění
M5	21	ANT	Anténa

2.5 POPIS PŘÍDAVNÉHO ZAPOJENÍ

1. POZICE / CN2 / CN3 - zemění
2. POZICE / CN4 / CN5 - kondenzátor

2.6 POPIS NASTAVITELNÝCH A DODATEČNÝCH PRVKŮ

POJISTKY

F1 – Sekundární pojistka **T 500 mA** (pro příslušenství a bezpečnostní prvky)

F2 – Primární pojistka **T 3,15 A** (pro napájení)

F3 – Sekundární pojistka **T 500 mA** (pro maják)

TRIMR

T1 – Citlivost při nárazu na překážku pro sníženou rychlost

T2 – Nastavení snížení rychlosti

T3 – Citlivost při nárazu na překážku pro standardní rychlost

T4 – Nastavení síly

T5 – Nastavení pauzy (automatické zavření po 2–215sec. max.)

(vše nastavení ve směru hodinových ručiček)

DIPSWITCHS

DIP1 - OFF / DIP2 - OFF - Impulsní provoz (otevřít-stop-zavřít)

DIP1 - ON / DIP2 - OFF - Otevřít/zavřít provoz (otevřít-zavřít)

DIP1 - OFF / DIP2 - ON - Condominium provoz (otevřít-během otevírání nepřijímá impuls, během pauzy nový impuls prodlužuje čas pauzy)

DIP1 - ON / DIP2 - ON - Dead man provoz (mrtvý muž = trvalý impuls)

DIP3 - ON - Aktivováno předblikání (2sec před rozjezdem se rozbliká maják)

DIP4 - ON - Aktivováno bezpečnostní testování před rozjezdem (vyšle kontrolní signál bezp.zapojení)

DIP5 - ON - Aktivováno bezpečnostní provoz fotobuněk (pokud je překážka v paprsku brána stojí a po uvolnění paprsku vždy otevřít)

DIP6 - ON - Aktivováno automatické zavření (autom.zavře po nastavitelném čase pauzy viz. TRIMR 5)

DIP7 - ON - Aktivováno zpomalení dojezdu (zpomalí pouze při instalovaných 4ks koncových spínačů)

DIP8 - ON - Aktivováno okamžité zavření (po přerušení fotobuněk zavřít, čas pauzy je vždy 3sec.)

DIP9 - ON - Aktivováno RPM – senzor (při nárazu na překážku po 2sec. zastaví)

DIP10-ON - Aktivováno STOP TLAČÍTKO (stop výstup aktivován)

LED-DIODY

LED ČERVENÉ – Signalizace „NC“ – rozpínacích kontaktů (fotobuňky, stop, bezp.test, koncové spínače otevřít a zavřít)

LED ZELENÉ – Signalizace „NO“ – spínacích kontaktů (otevřít-celé otevření, otevřít-částečné otevření pro pěší, chod 10sec)

PŘIJÍMAČ D.O. (RX)

Násuvný popř. externí k připojení (viz. návod DÁLKOVÉHO OVLÁDÁNÍ)

SPUŠTĚNÍ DO PROVOZU – LADĚNÍ CHODU

Nastavte bránu do polovičního otevření/zavření. Zkontrolujte správná nastavení. Nezapojujte prozatím žádné bezpečnostní a ovládací prvky. Zapněte přívodní napájení. Kontrolní LED-diody Vám signalizují správnost zapojení. Naladte dálkové ovládání (dle montážního návodu dálkového ovládání) Po zadání impulsu celého otevření se brána rozjede ke koncovému spínači. Nachystejte si oba spínače, aby jste mohli vyzkoušet který reaguje pro polohu otevřít či zavřít. Tento správný magnet zastaví chod brány. Umístěte magnety koncových spínačů na požadované místa max. otevření a zavření. Zapojte jednotlivé ovládací a bezpečnostní prvky za sebou s opětovným zkoušením tak, aby jste odhalili příp. chybu zapojení. **NEZAPOMĚŇTE ODPOJIT NAPÁJENÍ PŘED KAŽDÝM PŘIPOJENÍM!** Nastavte typ a způsob provozu, zkontrolujte správnou funkci bezpečnostních prvků jako např. fotobuněk, které při přerušení paprsku způsobí při zavírání zastavení brány a vrácení se zpět a při otevírání nereagují. Nastavte zbývající doplňující funkce dle potřeby.

VÝMĚNA HLAVNÍ POJISTKY

Primární pojistka slouží pro ochranu celého systému proti přetížení.

Pojistka musí být stejného typu a musí mít stejné technické parametry jako originální původní pojistka!

Výměnu může provádět pouze oprávněná a poučená osoba, s patřičným oprávněním.

POSTUP VÝMĚNY:

Vypněte napájení k pohonu až poté vyměňte vadnou pojistku.

Zapněte napájení

SEKUNDÁRNÍ POJISTKY

Uvnitř řídicí jednotky jsou také dvě sekundární pojistky, chránící nízké napětí řídicí jednotky a napětí pro připojené externí zařízení. Tyto pojistky je oprávněna měnit pouze odborná firma

ÚDRŽBA ZAŘÍZENÍ

OBECNÉ ZÁSADY

V následujících bodech jsou popsány obecné zásady pro údržbu zařízení.

V případě poruchy nebo rizikového chování systému vždy v první řadě odpojte přívod napětí.

Zařízení a celou oblast prostoru brány a pohonu je nutné udržovat v čistotě. Průběžně je nutné kontrolovat, zda nejsou v tomto prostoru cizí předměty nebo ostatní nečistoty (napadané listy, hlína atd.....)

V případě čištění systému a oblasti brány vždy vypněte přívod proudu.

Čištění zařízení nikdy neprovádějte proudem vody, čistěte pouze povrch, čistěte pouze navlhčeným hadříkem.

K čištění nepoužívejte rozpouštědla, ředidla a jiné chemické agresivní látky

Pokud po instalaci zařízení dojde k okolním terénním úpravám, je nutné zabezpečit, aby byl umožněn odvod dešťové vody.

V zimních obdobích je nutné zamezit hromadění sněhu v celé oblasti brány a pohonu.

BĚŽNÁ PRAVIDELNÁ ÚDRŽBA

Každých 6 měsíců je z bezpečnostních důvodů nutno provést montážní firmou kontrolu celého zařízení a dále veškeré testy.

Při potřebě náhradních dílů používejte pouze originální náhradní díly, jinak nebude možné uznat záruku a zabezpečit bezpečný chod systému.

ROZEBRÁNÍ A LIKVIDACE

Odpojení a odinstalování může provést pouze kvalifikovaná osoba, s patřičným oprávněním.

PASS automatické pohony jsou složeny z různých materiálů. Materiály jako hliník, plast, elektrické kabely mohou být recyklovány. Ostatní materiály jako baterie, desky plošných spojů atd. musí být zlikvidovány na základě místních předpisů o škodlivých a nebezpečných odpadech.

POZNÁMKA:

NÁKRES UMÍSTĚNÍ ZPOMALOVACÍCH KONCOVÝCH SPÍNAČŮ (PRO VERZI SE 4KS KONCOVÝCH SPÍNAČŮ)

Dva koncové spínače jsou označeny písmenem „C“ = closing = zavřeno a dva písmenem „O“ = opening = otevřeno. Dbejte na správné umístění, popř. si toto vyzkoušejte s magnety v ruce za chodu v bezprostřední blízkosti, když brána bude v poloviční pozici. Dva standardní magnety slouží pro vypnutí v koncových polohách a dva dodatečné slouží pro zpomalení před koncovou polohou. Ideální umístění pro tyto magnety je 400mm od koncových magnetů.

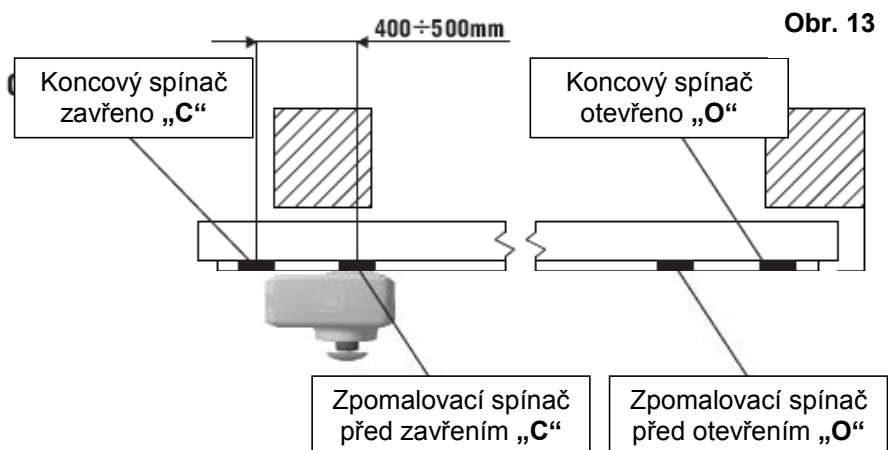

POHON ***SERVIS***